

**gorenje**



LE NOUVEAU CLASSIQUE POUR LA CUISINE DE DEMAIN

ora-ito

**ORA-ÏTO : L'ENFANT TERRIBLE DU DESIGN INDUSTRIEL** Derrière la marque Ora-Ïto se cache un jeune designer français, créatif et provocateur. Ses idées audacieuses lui assurèrent une ascension fulgurante au firmament de l'univers du design. Au début de sa carrière, il présenta des produits virtuels sur son site Web en détournant les logos de grandes marques, et les gens commencèrent à vouloir acheter des objets qui n'existaient pas. De grandes entreprises telles que Louis Vuitton, Swatch, Apple et Levi's auraient pu le poursuivre en justice, mais furent tellement impressionnées par son style qu'elles préférèrent solliciter sa collaboration.

Pour définir son style caractéristique, Ora-Ïto a inventé un mot : la « simplexité », qui associe simplicité et complexité. Ses créations sont futuristes et audacieuses.

Aujourd'hui, il crée des objets pour les plus grandes marques, comme Heineken, Adidas, Ogo, Artemide, B&B, Cappellini, L'Oréal, Toyota, LaCie, Danone, Christofle, Ballantine's, Sagem et bien d'autres. Il a remporté de nombreuses récompenses prestigieuses, dont l'*Oscar de l'emballage* pour la bouteille Heineken en aluminium, le *Janus d'or du commerce 2006* pour l'architecture de l'espace Toyota sur les Champs-Élysées et le prix du *Red Dot Design* pour une lampe Artemide.





## COLLECTION GORENJE – ORA-ĬTO – INSPIRATION

« La Simplicité, c'est l'art de rendre simples les choses qui sont complexes ».

Pour sa nouvelle collection au design exclusif, GORENJE a fait appel au designer Ora-ĭto. En abordant l'univers de la cuisine, Ora-ĭto conjugue à la perfection lignes luxueuses et élégance minimaliste. Il rompt avec les schémas traditionnels et associe judicieusement façade en verre noir et inox.

Élément récurrent sur tous les produits, la poignée inox massive se reflète dans le verre noir et donne de l'homogénéité à la gamme.

**LA CUISINE FUTURISTE GORENJE ORA-ĪTO** En forme de cube aux angles arrondis, la Cuisine Futuriste a été créée en collaboration avec le designer Ora-Īto.

La cuisine est une structure monolithique transportable que l'on peut installer en tout lieu. Elle est blanche, dans un style minimaliste nommé simplicité, qui est devenu la marque de fabrique de son auteur et anticipe sur les tendances à venir dans le design des cuisines. Le module est en matériau composite que certains qualifient déjà de "matériau du futur". Sa résistance à toutes les conditions climatiques permet de l'installer en plein air.

Cette cuisine est un prototype qui se conçoit comme une galerie dans laquelle sont exposés les appareils de la nouvelle collection GORENJE Ora-Īto.





## NRK-ORA-E

Combiné pose libre

NO FROST

\*\*\*\* A+ Classe énergétique

### ■ ■ Caractéristiques générales

Façade en verre noir, poignées en inox brossé  
 Volume utile total : 264 l  
 Froid ventilé NoFrost congélateur  
 Revêtement Antibactérien

### ■ ■ Congélateur

Volume utile : 62 l  
 Froid ventilé No Frost  
 3 compartiments à tiroir  
 Pouvoir de congélation : 9 kg/24 h  
 Autonomie : 15 h

### ■ ■ Réfrigérateur

Volume utile : 202 l  
 Air brassé  
 Dégivrage automatique  
 Clayettes réglables en verre de sécurité  
 1 clayette porte-bouteilles

### ■ ■ Caractéristiques techniques

Consommation d'énergie annuelle :  
 274 kWh  
 Climat : N-ST  
 Dimensions en cm : H 179,1 x L 54 x P 63,5

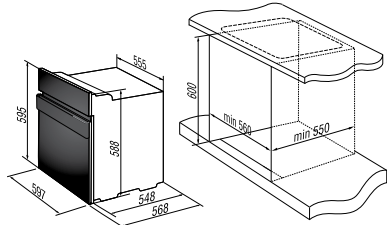
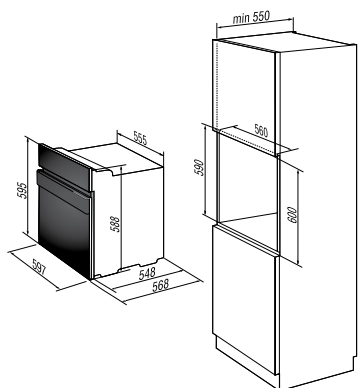

## B1-ORA-E

Four multifonctions encastrable

A+ Classe énergétique

### ■ ■ Caractéristiques générales

Façade en verre noir, poignée en inox brossé  
 Capacité : 56 l  
 Programmation tactile  
 Capteur de chaleur – Dynamic Cooling System (DCS+)

### ■ ■ Multifonctions



9 modes de cuisson, dont chaleur tournante avec résistance annulaire  
 Nettoyage simplifié et économique : AquaClean (sole seule)

### ■ ■ Équipement

Porte tempérée (UCD)  
 Glissières télescopiques  
 Ventilateur radial de refroidissement  
 Lèchefrite profonde : 5 cm

### ■ ■ Caractéristiques techniques

Consommation d'énergie kWh :  
 Convection naturelle : 0,87  
 Multifonctions : 0,79  
 Dimensions en cm :  
 H 59,5 x L 59,7 x P 56,8

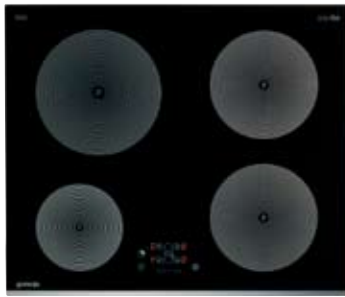
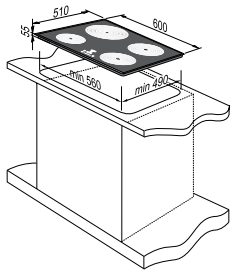

## EIT 695-ORA-E

Plaque encastrable à induction

- ■ **Caractéristiques générales**
  - 4 foyers à induction indépendants
  - Touches individuelles sensibles
  - 4 boosters
  - 4 minuteurs indépendants coupe-courant
  - Accès directs aux positions maximum
- ■ **Table de cuisson**
  - Foyer AVG : 145 mm / 1400 W / 1800 W
  - Foyer AVD : 180 mm / 1850 W / 2500 W
  - Foyer ARG : 210 mm / 2300 W / 3200 W
  - Foyer ARD : 180 mm / 1850 W / 2500 W
- ■ **Équipement**
  - Anti-débordement
  - Anti-surchauffe
  - Touche de verrouillage
  - 4 témoins de chaleur résiduelle
- ■ **Caractéristiques techniques**
  - Dimensions d'encastrement en cm :
  - H 6 x L 56 x P 49

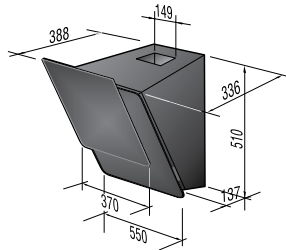

## DKG 552-ORA-S

Hotte murale

- ■ **Caractéristiques générales**
  - 1 moteur
  - 3 vitesses d'aspiration dont une rapide
  - Débit maxi : 750 m<sup>3</sup>/h
- ■ **Équipement**
  - Filtres à graisse métalliques
  - Éclairage halogène : 40 W
- ■ **Caractéristiques techniques**
  - Extraction ou recyclage avec filtre à charbon actif
  - Puissance acoustique : 59 dB
  - Puissance de raccordement : 250 W
  - Dimensions en cm :
  - H 46,5-89 x L 55 x P 38,8

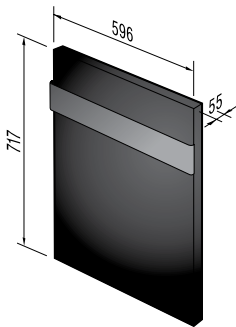

## DPP-ORA-E

Panneau décoratif pour lave-vaisselle

Dimensions en cm : H 72 x L 59,6

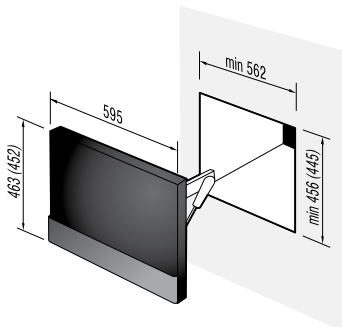

## DPM-ORA-E

Panneau décoratif pour four à micro-ondes



Retrouvez toutes les informations presse GORENJE sur notre site internet :  
[www.primavera.fr](http://www.primavera.fr) / Rubrique : Espace Presse / mot de passe : rp07vera

GORENJE FRANCE S.A.S. ■ 85, rue Edouard Vaillant - BP 228 ■ 92306 Levallois-Perret Cedex ■ Tél. : 01 45 19 30 08  
E-mail : [gorenje.france@gorenje.fr](mailto:gorenje.france@gorenje.fr) ■ <http://www.gorenje.fr>

PRIMAVERA Communication ■ Nathalie COËFFÉ ■ Virginie FEUILLEBOIS ■ 55, rue de Paris - 92110 CLICHY  
Tél. : 01 55 21 63 85 ■ Fax : 01 55 21 63 50 ■ E-mail : [primavera@primavera.fr](mailto:primavera@primavera.fr)